

# Nez de marche traditionnels pose rapportée

## Modèles : 3T, 3T A et 6T

Fiche technique n° 229 / Ind. I

Version du 22/03/2017

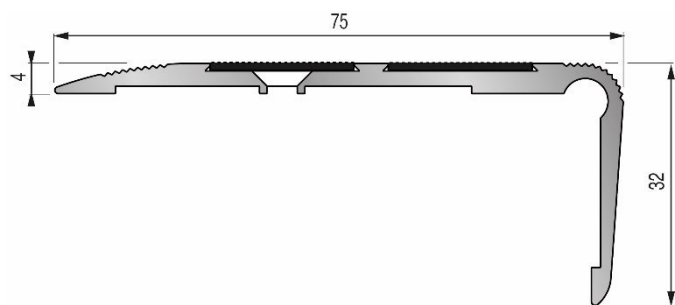

**Modèle 6T à visser**

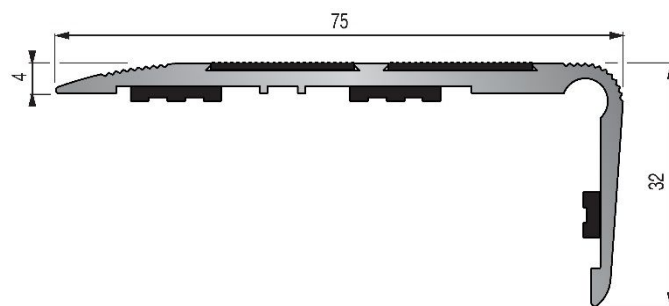

**Modèle 6T adhésivé butyle**

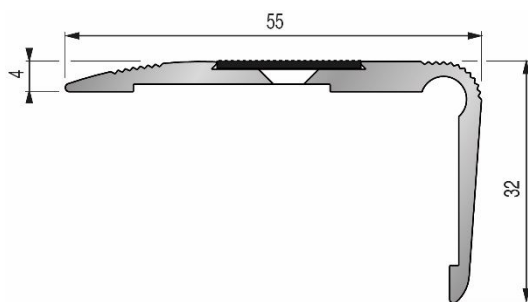

**Modèle 3T à visser**

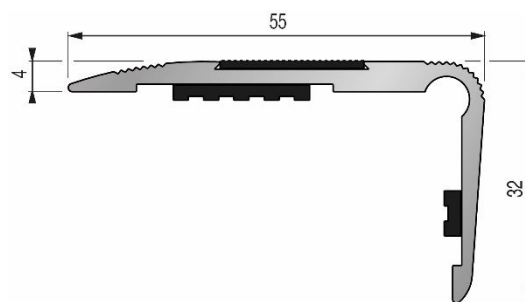

**Modèle 3T adhésivé butyle**

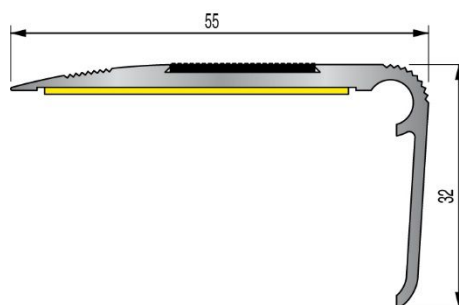

**Modèle 3TA avec adhésif double-face**

### DESCRIPTIF

Profilés en aluminium anodisé pour nez de marche.  
Sécurisent les escaliers en réduisant les risques de glissade.  
Protègent et rénovent les supports.  
Livrés avec bande antidérapante auto-adhésive Carbo coloris anthracite.  
Fixation par adhésif double-face, par adhésif butyle, ou à visser, selon le modèle.  
Pose rapportée : sur un revêtement déjà en place ou sur une marche sans revêtement.

### DOMAINE D'EMPLOI

Trafic tertiaire.  
Modèles 3T à visser, 3T adhésivé butyle et 6T : usage en intérieur ou en extérieur.  
Modèle 3T A : usage en intérieur uniquement.

## Nez de marche traditionnels pose rapportée Modèles : 3T, 3T A et 6T

### MATIÈRE

Alliage d'aluminium (nuance 6060 T5) anodisé  
 Bande Carbo : cf. FT 093  
 Adhésif :
 

- Modèles 3T et 6T : butyle noir
- Modèle 3T A : adhésif double-face constitué d'un support en mousse thermoplastique enduit sur ses 2 faces d'une colle à base de caoutchouc synthétique

### CARACTÉRISTIQUES TECHNIQUES

**Résistance à la glissance de la bande Carbo, selon la norme DIN 51130 (juin 2004) : R12** (voir rapport d'essai du CSTB n° RE 09G-26021499/4).

### RÉFÉRENCES

Modèle	Fixation	Longueur	Réf.
3T	Adhésif butyle	3 m	06 23 11
	À visser		06 24 11
3T A	Adhésif double-face		06 23 00
6T	Adhésif butyle		06 63 11
	À visser		06 64 11

### MISE EN ŒUVRE

#### Modèles 3T et 6T avec adhésif butyle

- Dépoussiérer soigneusement et éliminer totalement tout résidu de colle ou d'adhésif.
- Éliminer toute trace grasse à l'aide d'un produit dégraissant compatible avec le support : alcool isopropylique dilué type **VHB Cleaner réf. 22 77 900** (cf. § Options) ou acétone. Ne pas utiliser d'essence ou de White-Spirit, car ce sont des produits gras.
- S'assurer que le support est parfaitement sec.
- S'assurer que le support est solide et ne se désagrège pas  
Ne pas appliquer par exemple sur un vieux béton ou sur un plâtre de mauvaise qualité.
- Préchauffer le support à une température de +20°C à +40°C.  
Attention : ne pas chauffer directement le profilé ou l'adhésif.
- Sur support poreux, appliquer préalablement un primaire à base de résines acryliques.
- Recouper le profilé à la longueur voulue.
- Ôter le film de protection des adhésifs sur 30 cm environ, en évitant de poser les doigts dessus.
- Positionner le profilé sur la marche en vérifiant qu'il soit en appui sur la contremarche.
- Retirer progressivement les films de protection tout en pressant légèrement le profilé sur le support.
- Une fois les film entièrement retirés, maroufler fermement sur toute la longueur du profilé.
- En cas d'aboutage, prévoir un jeu de 2 mm.

#### Modèles 3T et 6T à visser

- Les profilés sont percés de 16 trous fraisés (entraxe 190 mm, 1<sup>er</sup> trou à 75 mm).
- Recouper le profilé à la longueur voulue.
  - Repérer les trous sur la marche et percer.
  - Insérer les chevilles.
  - Positionner le profilé et visser.
  - Poser ensuite, sans l'étirer, la bande antidérapante auto-adhésive dans la rainure prévue à cet effet, puis maroufler sur toute la longueur.
  - En cas d'aboutage, prévoir un jeu de 2 mm.

#### MISE EN ŒUVRE

##### Modèle 3T A avec adhésif double-face

- Dépoussiérer soigneusement et éliminer totalement tout résidu de colle ou d'adhésif.
- Éliminer toute trace grasse à l'aide d'un produit dégraissant compatible avec le support : alcool isopropylique dilué type **VHB Cleaner réf. 22 77 900** (cf. § Options) ou acétone. Ne pas utiliser d'essence ou de White-Spirit, car ce sont des produits gras.
- S'assurer que le support est parfaitement sec.
- S'assurer que le support est solide et ne se désagrège pas  
Ne pas appliquer par exemple sur un vieux béton ou sur un plâtre de mauvaise qualité.
- Sur support poreux, appliquer préalablement un primaire à base de résines acryliques.
- Recouper le profilé à la longueur voulue.
- Ôter le film de protection de l'adhésif sur 30 cm environ, en évitant de poser les doigts dessus.
- Positionner le profilé sur la marche en vérifiant qu'il soit en appui sur la contremarche.
- Retirer progressivement le film de protection tout en pressant légèrement le profilé sur le support.
- Une fois le film entièrement retiré, maroufler fermement sur toute la longueur du profilé.

#### ENTRETIEN

Utiliser des produits nettoyants neutres.

Avant d'utiliser un produit à base de soude, d'acide ou d'ammoniaque, faire un essai préalable.

Attention : en contact avec des matières alcalines ou calcaires (plâtre, ciment...), l'anodisation peut se tacher. Il est donc nécessaire de protéger les profilés jusqu'à la fin du chantier.

#### OPTIONS

##### VHB Cleaner

- Nettoyant-dégraissant de surface à base d'alcool isopropylique dilué
- Bouteille de 1L
- Réf. 22 77 900
- Voir FT 097



##### Vis à tête plate cruciforme :

- Acier zingué blanc
  - Ø 3,5 x 30 mm
  - Boîte de 200 vis
- Réf. 39 19 00



##### Cheville nylon :

- Ø 5 x 25 mm
- Sachet de 200 chevilles
- Réf. 39 60 00



## Nez de marche traditionnels pose rapportée Modèles : 3T, 3T A et 6T

### **AVERTISSEMENT**

Le montage ou l'utilisation du produit 3M décrit dans le présent document implique des connaissances particulières et ne peut être réalisé que par un professionnel compétent. Avant toute utilisation, il est recommandé de réaliser des tests et/ou de valider la bonne adéquation du produit au regard de l'usage envisagé. Les informations et préconisations incluses dans le présent document sont inhérentes au produit 3M concerné et ne sauraient être appliquées à d'autres produits ou environnements. Toute action ou utilisation des produits faite en infraction de ces indications est réalisée aux risques et périls de leur auteur. Le respect des informations et préconisations relatives aux produits 3M ne dispense pas de l'observation d'autres règles (règles de sécurité, normes, procédures...) éventuellement en vigueur, relatives notamment à l'environnement et moyens d'utilisation. Le groupe 3M, qui ne peut vérifier ni maîtriser ces éléments ne saurait être tenu pour responsable des conséquences, de quelque nature que ce soit, de toute infraction à ces règles, qui restent en tout état de cause extérieures à son champ de décision et de contrôle. Les conditions de garantie des produits 3M sont déterminées dans les documents contractuels de vente et par les dispositions impératives applicables, à l'exclusion de toute autre garantie ou indemnité.

La société 3M Bricolage et Bâtiment se réserve le droit de modifier tout ou partie de ce document sans préavis.

### **3M Bricolage et Bâtiment**

**Siège social** : Parc Industriel Ouest – 65 rue de Chambourg – Veyziat – BP 2011 – 01117 Oyonnax Cedex  
Tél. +33 (0) 4 74 12 05 10 – Fax +33 (0) 4 74 12 05 12  
[3mbricolageetbatiment@mmm.com](mailto:3mbricolageetbatiment@mmm.com)

**Site de La Mure** : ZI du Marais – CS 30929 – 38350 La Mure d'Isère  
Tél. +33 (0) 4 76 81 14 22 – Fax +33 (0) 4 76 30 93 03  
[3mbricolageetbatiment.pro@mmm.com](mailto:3mbricolageetbatiment.pro@mmm.com)

**Site de Longvic** : 3 boulevard de Beauregard – CS 80095 – 21603 Longvic Cedex  
Tél. +33 (0) 3 80 54 70 15 – Fax +33 (0) 3 80 54 72 00

### **Centre Information Clients**

 **N° Cristal** 09 69 321 478  
APPEL NON SURTAXÉ  
[www.3M.fr](http://www.3M.fr)

Fiches technique disponible en téléchargement sur :  
[www.dinac.fr](http://www.dinac.fr) > Produits > Fiches techniques