

GAMME OPH-PE

Réf. OPH-PE-3 CLASSE 1 - REJET < 5mg/L - Selon EN 858

Séparateur à hydrocarbures POLYÉTHYLÈNE

Avec Débourbeur, Coalesceur et Filtre Coalescent

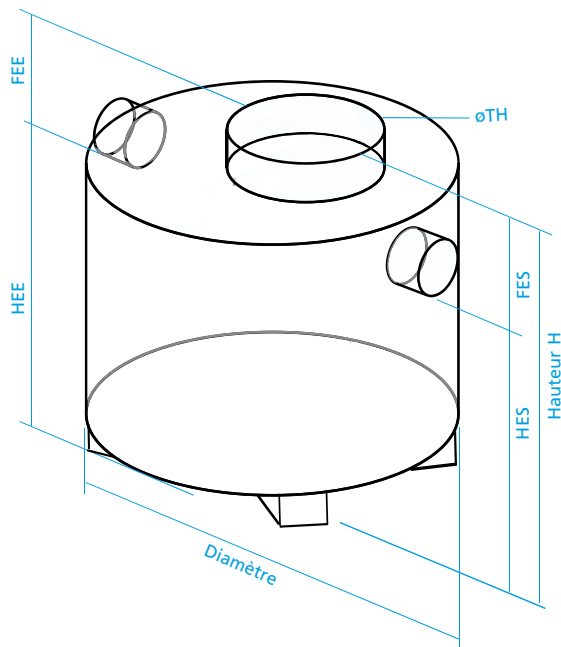

**PRODUIT FABRIQUÉ PAR
COC ENVIRONNEMENT**

RÉFÉRENCE	Ø mm	H mm	Hee mm	Hes mm	DN mm	FEE mm	FES mm	Ø TH	Nbre TH	Poids Kg
OPH-PE-3	1200	1530	990	940	100	540	590	600	1	75

Volume Débourbeur	300 L
Volume Séparateur	337 L
Rétention minimum hydrocarbures	60 L
Pouvoir de coupure MES Densité 2.5	154 microns
Filtre coalescent de polyuréthane réticulé	

Débit traité 3 L/s

CONSTRUCTION POLYÉTHYLÈNE

COC ENVIRONNEMENT

La Plaine des Astres - 34310 MONTADY - Tel 05 67 90 62 85 - Fax 04 67 90 68 30

www.coc-environnement.com