

**GAMME OPH-PE**

Réf. OPH-PE-3/15 CLASSE 1 - REJET < 5mg/L - Selon EN 858

Séparateur à hydrocarbures POLYÉTHYLÈNE

Avec Débourbeur, Coalesceur, Déversoir d'Orage et Filtre Coalescent

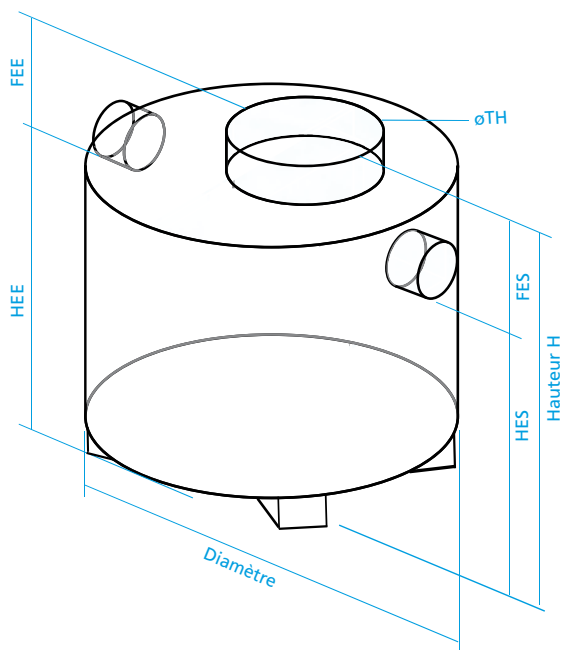

**PRODUIT FABRIQUÉ PAR  
COC ENVIRONNEMENT**

RÉFÉRENCE	Ø mm	H mm	Hee mm	Hes mm	DN mm	FEE mm	FES mm	Ø TH	Nbre TH	Poids Kg
OPH-PE-3/15	1200	1530	940	890	200	590	640	600	1	80

Volume Débourbeur	300 L
Volume Séparateur	350 L
Rétention minimum hydrocarbures	60 L
Pouvoir de coupure MES Densité 2.5	154 microns
Filtre coalescent de polyuréthane réticulé	

**CONSTRUCTION POLYÉTHYLÈNE**

COC ENVIRONNEMENT

La Plaine des Astres - 34310 MONTADY - Tel 05 67 90 62 85 - Fax 04 67 90 68 30

www.coc-environnement.com