

DESCRIPTIF PRODUIT

Désignation du produit : *P. à linge ht225 L60*

Code stock : *04132001*

Quantité de moules : *1 moule/ 2 unités*

Poids d'un produit fini : *56 kg*

Localisation sur stock : *stock poteaux*

Dimensions du produit (en mm) :

Longueur **2250**

Longueur Crosse **600**

Section basse **115×115**

Section haute **90×90**

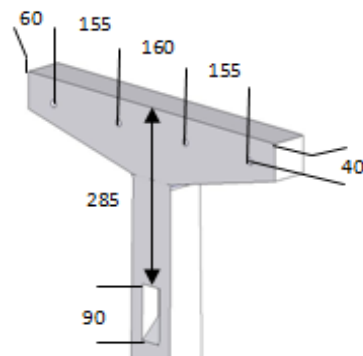
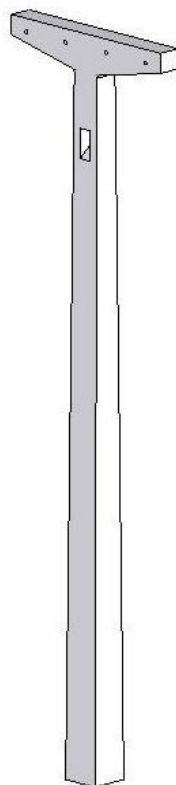

Profondeur engravure = 38 mm
Ø trous = 12 mm

TYPE DE BETON

Couleur du béton *GRIS*

Type de fabrication *Démoulage Immédiat*

Formule béton n° *103*

Teneur en eau idéale *%*

Réf. analyse granulo

Résistance produit /
norme CE

ARMATURES

N° Plan *cf verso*

Ø *4,5 mm*

Quantité x longueur *4×237,5 cm*

ADJUVANTATION

Agent de démoulage *Chryso DEM LT*

Application colorant

CONSIGNES / PROCEDURES

Procédure/Consigne de production *P-Fab.-13 C-Fab.-13*

Consigne(s) de sécurité

PLAN DES ARMATURES

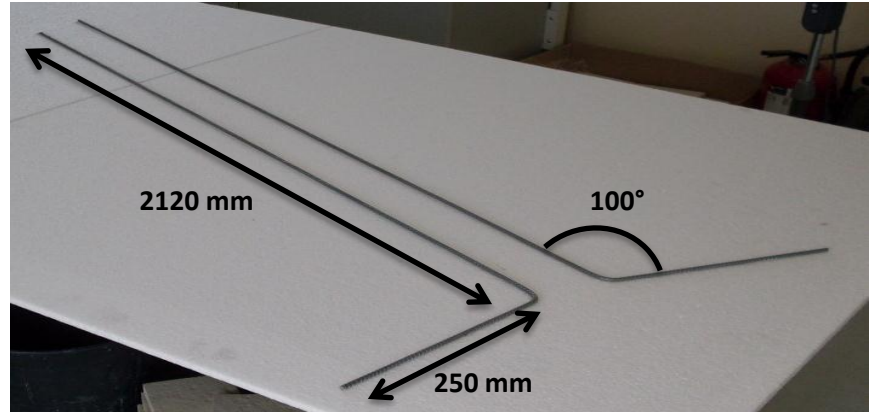
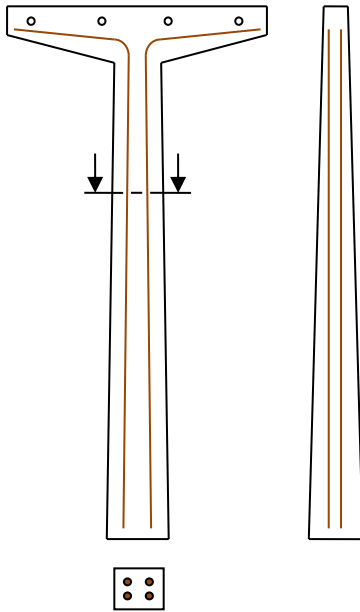

CONDITIONNEMENT EMBALLAGES

Palettisation		
Qté	Désignation	Dimension
<input type="checkbox"/>	1 Palette consignée T98	103 x 103
<input type="checkbox"/>	1 Palette consignée T98	103 x 120
<input checked="" type="checkbox"/>	2 Chevrons	103 x 9,5 x 8
<input checked="" type="checkbox"/>	12 Cales bois	100x30x30 mm
<input type="checkbox"/>	1 Planche (à parpaings)	103 x 58
<input type="checkbox"/>	1 Planche (à parpaings)	125 x 58

Houssage			
Type de housses			
<input type="checkbox"/>	TARTARIN		
<input type="checkbox"/>	VIERGE		
Qté	Désignation	Dimension	
<input type="checkbox"/>	1 Housses	1060 x 530 x 1400	
<input type="checkbox"/>	1 Housses	1300 x 585 x 1800	

Etiquetage		
Qté	Désignation	Qté par lot
<input type="checkbox"/>	Marquage CE	

Marquage		
	Désignation	Qté par lot
<input checked="" type="checkbox"/>	Marquage au tampon de la date	3
<input checked="" type="checkbox"/>	Marquage des initiales du contrôleur	3

Cerclage		
Qté	Désignation	Dimension
<input checked="" type="checkbox"/>	2 Feuillards Polyester épais	2 m



Conditionnement
2 Produits par couche
6 Couches par palette
12 Unités par palette